

# Metso

Nordtrack™ mobil çözümler

## Sözleşmeler daha verimli hale geldi





Asfalt geri dönüşümü



Beton yıkımı



Agrega üretimi

# Sözleşmeli işleri için güvenilir çözümler

Metso Nordtrack mobil kırma ve eleme tesisleri yelpazesi, operasyonlarınızı zamanında ve bütçeye uygun bir şekilde çalıştırmanızı sağlar. Önceden yapılandırılmış standart ürünler ve dünya çapında bir satış ve destek ağı ile Nordtrack, proje zaman çizelgelerini ve kapasitesini hızlı bir şekilde karşılaması gereken yükleniciler için idealdir.

Nordtrack üniteleri asfalt geri dönüşümü, beton yıkımı ve küçük ölçekli agrega üretimi için özel olarak tasarlanmıştır. Ayrıca kömürün yanı sıra üst toprak ve odun peletleri gibi tarım malzemelerinin elenmesi için de uygundur. Kısa vadeli sözleşmeli işler için veya yeni başladığınız kendi faaliyetleriniz için idealdir. Sağlamlık ve güvenilir performans sağlamak için sahada kanıtlanmış teknolojinin temel alındığı Nordtrack, ihtiyacınız olan kullanılabilirliği ve üretkenliği sunar.

Nordtrack ekipmanlarının teslim süresi ortalama olarak sadece birkaç haftadır ve hızlı bir şekilde kurulup kullanıma hazır hale getirilebilirler. Ek olarak, kompakt boyutları sayesinde projeler arasında taşınmaları da son derece kolaydır. Sağlam tekerlekler veya paletler ve uzaktan kumanda ile Nordtrack ürünlerini iş sahasında hareket ettirmek kolay olduğundan, ekipmanları tam olarak ihtiyaç duyduğunuz yere yerleştirebilirsiniz.

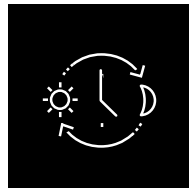

Güvenilirlik

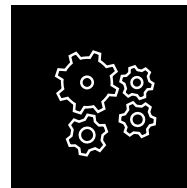

Tak ve çalıştır

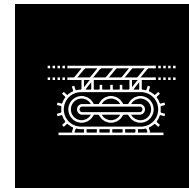

Mobilite

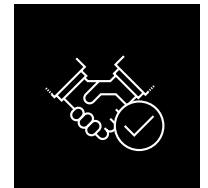

Hızlı teslimat



# İçindekiler

Sözleşmeli işleri için güvenilir çözümler	2
Kolay seçim ve sipariş olanağı	4
Dünya çapında kullanılabilirlik ve destek	4
<b>Darbeli kırıcı</b>	
Nordtrack™ I908	6
Nordtrack™ I908S	8
Nordtrack™ I1011	10
<b>Çeneli kırıcılar</b>	
Nordtrack™ J90	12
Nordtrack™ J127	14
<b>Önce güvenlik</b>	16
<b>Ayrıştırma elekleri</b>	
Nordtrack™ S2.5	18
Nordtrack™ S2.11	20
<b>Ürün elekleri</b>	
Nordtrack™ S3.7 ve S4.7	22
Nordtrack™ S3.9 ve S4.9	24
Nordtrack™ S4.12	26
<b>İstifleme konveyörleri</b>	
Nordtrack™ CT20 ve CT24	28
Nordtrack™ CW85 ve CW100	30
Nordtrack™ CT85 ve CT100	32
Nordtrack™ CT85R ve CT100R	34
<b>Kullanım kolaylığı</b>	
Kolay kontrol	37
Uzaktan kumandalı palet işletimi	38
Hızlı servis ve destek	39

# Kolay seçim ve sipariş olanağı

Nordtrack'inizi seçmeye başlamak için kırma ve eleme uzmanı olmanıza gerek yok. Üniteler, asfalt geri dönüşümü, tarım malzemelerini ayırma ve agrega üretimi için standart konfigürasyonlarda gelir. Seçenekler, beton yıkımı ve toz bastırma için gerekli olan ve daha kolay kullanım imkanı sağlayan özelliklerle sınırlı olduğundan, yalnızca gerçekten ihtiyacınız olan özellikler için ödeme yaparsınız.

Nordtrack ürün ailesi, operasyonlarınızın ölçeğine uyacak doğru boyut, verimlilik ve fiyat kombinasyonunu sunan darbeli kırıcılar, çeneli kırıcılar, elekler ve konveyörler içerir. Esnek tasarımları sayesinde çeşitli besleme malzemeleri ve son ürün gereklilikleri de dahil olmak üzere farklı ihtiyaçları karşılayabilirler.



Kırıcılar



Elekler



Konveyörler

## The Nordtrack serisi:

- Darbeli kırıcı
- Çeneli kırıcılar
- Ayırıştırma elekleri
- Ürün elekleri
- İstifleme konveyörleri

## Dünya çapında kullanılabilirlik ve destek

Nordtrack, Metso'dan ve dünya çapında faaliyet gösteren distribütörlerden satın alınabilir. İşletmenizin sorunsuz bir şekilde yolunda ilerlemesini sağlamak için ihtiyacınız olan tüm parçaları, servisi ve teknik desteği sunuyoruz.

Nordtrack mobil çözümleri, CE sertifikası ile güvenli çalışma için en yüksek HSE standartlarına göre tasarlanmıştır. Güvenlik özellikleri arasında uzaktan kumandalar, güvenlik düğmeleri, erişimi kolay bakım noktaları, güvenlik korumaları ve korkuluklar yer alır.

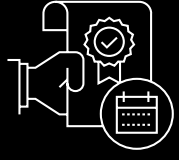

Her Nordtrack ürünü,  
Metso'nun standart garantisiyle  
desteklenmektedir



# Nordtrack™ I908 mobil darbeli kırıcı Küçük ve çevik santral

Hızlı performansın değerlendirildiği daha küçük iş sahaları için

Kullanıcı dostu otomasyon panelinden kontrol edilen kompakt ünite, son derece verimli bir üretim sağlar. Nordtrack™ I908, beton kırma için önerilen martensitik kırıcılardan geri kazanmış asfalt kırma için kromlu demir çekiçlere kadar birçok uygulama için çok çeşitli darbeli çekiçlerle sunulmaktadır. Kavrama tahrikli doğrudan tahrik sistemi, yüksek verimli yakıt tüketimi/kırma oranı sağlar ve kompakt tasarım, nakliye maliyetlerinden tasarruf sağlar.

## Uygulama alanları:

-  4 ●●●● Asfalt geri dönüşümü
-  3 ●●● İnşaat atıklarını kırma
-  5 ●●●●● Tuğlalar ve fayanslar
-  3 ●●● Yumuşak kaya
-  4 ●●●● Kömür



\*İsteğe bağlı, standart teslimata dahil değildir



Kompakt boyutta yüksek performanslı kırma



Kullanımı ve bakımı kolay



Taşınması ve sahada hareket ettirmesi kolay



Yakıt tasarruflu doğrudan tahrik sistemi

## Teknik bilgiler Nordtrack™ I908

### Kırıcı



Besleme açıklığı  
860 x 650 mm  
(34 x 25,6")

### Besleyici



Depo kapasitesi  
2,8 m<sup>3</sup> (3,6 yd<sup>3</sup>)

### Seçenekler

Kolayca değiştirilebilen  
kasetli çoklu ızgara  
çubuğu ve delikli plaka  
açıklığı seçenekleri

### Konveyörler

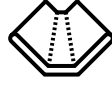

Ürün konveyörü  
900 mm (36") genişliğinde

### Yan konveyör (isteğe bağlı)

Bant genişliği 500 mm  
(20")

### Motor gücü seçenekleri



Tier 3 (Stage III A):  
Volvo D8 188 kW (252 hp)

Tier 4F:  
Volvo D8 188 kW (252 hp)

Stage V:  
Volvo D8 188 kW (252 hp)

### Taşıma boyutları

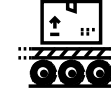

Ağırlık  
23,6 t (52.000 lb)

Genişlik  
2,5 m (8' 2")

Yükseklik  
3,0 m (10')

Uzunluk  
9,3 m (30' 7")



# Nordtrack™ I908S mobil darbeli kırıcı

## Son derece rekabetçi bir geri dönüşümlü kırıcı

Kırma işlemlerini hızla başlatmak ve çalıştırmak için tasarlanmıştır

Nordtrack™ I908S mobil darbeli kırıcı, çok kompakt bir boyutta yüksek performanslı kırma gücü sağlar. Kullanımı kolay bağlantı sistemine ve 180 derece dairesel konveyöre sahip asılı elek modülü, üniteyi çeşitli işler için yeterince esnek hale getirir.

### Uygulama alanları:

-  4 ●●●● Asfalt geri dönüşümü
-  3 ●●● İnşaat atıklarını kırma
-  5 ●●●●● Tuğlalar ve fayanslar
-  3 ●●● Yumuşak kaya
-  4 ●●●● Kömür

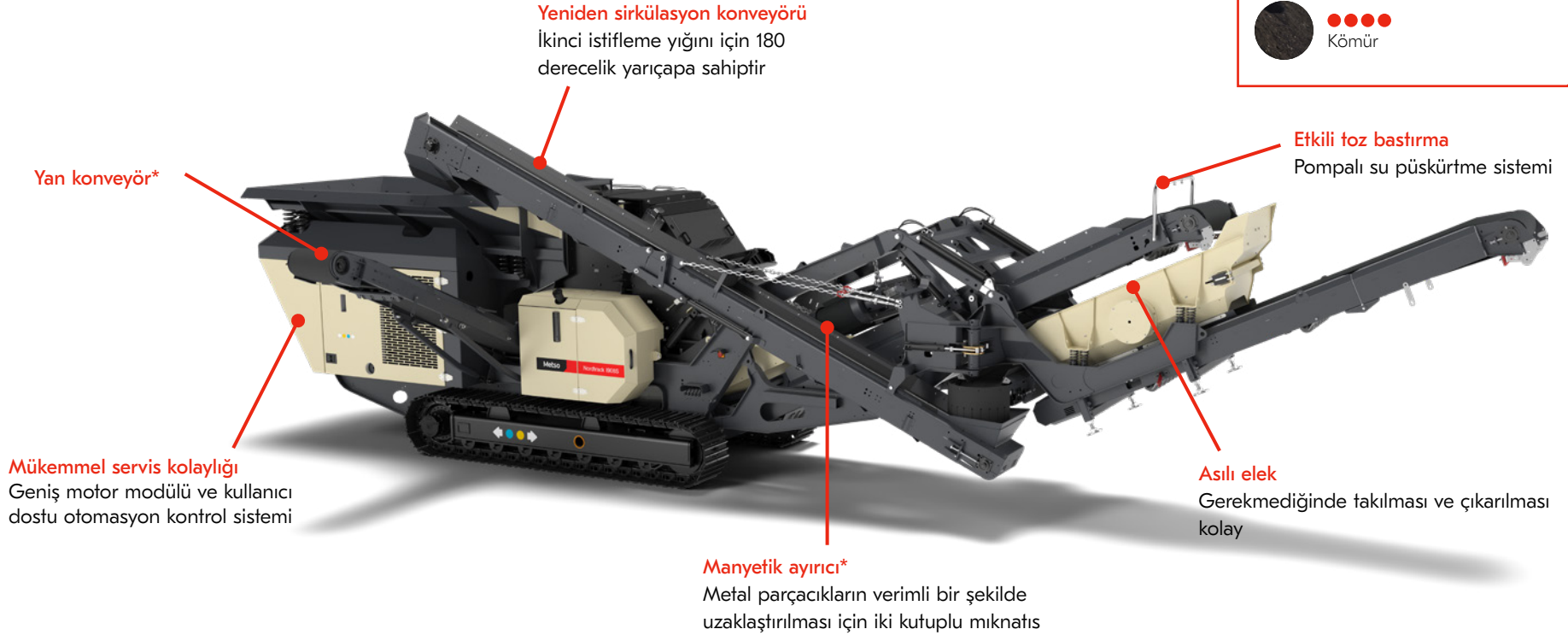

\*İsteğe bağlı, standart teslimata dahil değildir



Kompakt boyutta yüksek performanslı kırma



Kalibre edilmiş ve doğru nihai ürün



Taşınması ve sahada hareket ettirmesi kolay



Yakıt tasarruflu doğrudan tahrik sistemi



# Teknik bilgiler Nordtrack™ I908S

## Kırıcı



Besleme açıklığı  
860 x 650 mm  
(34 x 25,6")

## Elek



Asılı elek  
2.000 x 1.100 mm  
(6'7" x 3' 7")

Elek açısı  
25 derece

Strok  
8 mm

## Besleyici



Depo kapasitesi  
2,8 m<sup>3</sup> (3,6 yd<sup>3</sup>)

Seçenekler  
Kolayca değiştirilebilen  
kasetli çoklu ızgara  
çubuğu ve delikli plaka  
açıklığı seçenekleri

## Konveyörlar



Ana konveyör  
900 mm (36") genişliğinde  
Ürün konveyörü  
900 mm (36") genişliğinde  
Radyal devridaim  
konveyörü  
400 mm (16") genişliğinde  
Yan konveyör  
(isteğe bağlı)  
Bant genişliği 500 mm  
(20")

## Motor gücü seçenekleri



Tier 3 (Stage III A):  
Volvo D8 188 kW (252 hp)

Tier 4F:  
Volvo D8 188 kW (252 hp)

Stage V:  
Volvo D8 188 kW (252 hp)

## Taşıma boyutları

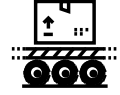

Ağırlık  
27,5 t (60.700 lb)

Genişlik  
2,7 m (8' 10")

Yükseklik  
3,0 m (10')

Uzunluk  
12,8 m (42')



# Nordtrack™ I1011 mobil darbeli kırıcı

## Az hacim, yüksek performans

### Yükleniciler ve kiralama firmaları için kompakt ve güçlü darbeli kırıcı

Nordtrack™ I1011 mobil darbeli kırıcı, yüksek kırma kapasitesini ve nihai ürün dağılımını geniş asma elek (isteğe bağlı) ile bir araya getiriyor. Bu çok yönlü kırıcı, kaya kırmadan inşaat ve yıkım atıkları geri dönüşümüne kadar farklı iş sahalarında çalışmaya uygundur. Az yer kaplaması sayesinde dar yerlerde kolayca kullanılabilir ve iş sahaları arasında standart treyler ile hızlıca taşınabilir. Farklı darbe çubuğu seçenekleri ve kırıcı ayarları, bu makine ile her türlü işin gerçekleştirilmesini mümkün kılar.

#### Uygulama alanları:

- Asfalt geri dönüşümü
- İnşaat atıklarını kırma
- Tuğlalar ve fayanslar
- Yumuşak kaya
- Kömür

#### Geri dönüş konveyörü

İkinci stok ürün yığını için  
180 derecelik yarıçap

#### Manyetik ayırıcı\*

Metal parçacıkların verimli bir şekilde  
uzaklaştırılması için iki kutuplu mıknatıs

#### Etkili toz bastırma

Pompa su püskürtme sistemi

#### Mükemmel servis kolaylığı

Geniş motor modülü ve kullanıcı  
dostu otomasyon kontrol sistemi

#### Yan konveyör\*

#### Büyük asma elek\*

Gerekmediği zamanlarda takılması ve  
çıkartılması kolay

\*İsteğe bağlı, standart teslimata dahil değildir



Kiralama ve tesis kiralama için  
çok yönlü çözüm



Kalibre edilmiş ve doğru nihai  
ürün



Taşınması ve sahada hareket  
ettirmesi kolay



Yakıt tasarruflu doğrudan tahrik  
sistemi

# Teknik bilgiler Nordtrack™ I1011

## Kırıcı



Besleme açıklığı  
1150 x 800 mm  
(45 x 32")

## Elek\*



Asma elek  
3.660 x 1.530 mm  
(12' x 5')

Elek açısı  
25 derece

Strok  
9 mm

## Besleyici



Bunker kapasitesi  
3,8 m<sup>3</sup> (5 yd<sup>3</sup>)

### Seçenekler

Çoklu ızgara çubuğu  
ve delikli sac açıklığı  
seçenekleri

## Konveyörler



Ana konveyör  
1.200 mm (48")  
genişliğinde

Ürün konveyörü  
1.200 mm (48")  
genişliğinde

Geri dönüş konveyörü  
500 mm (20") genişliğinde

Ürün konveyörü  
600 mm (24") genişliğinde

## Motor gücü seçenekleri



Tier 3 (Stage III A):  
CAT C9.3B 280 kW  
(375 hp)

Tier 4F:CAT C9.3B 280 kW  
(375 hp)

Stage V:CAT C9.3B 280 kW  
(375 hp)

## Taşıma boyutları\*\*

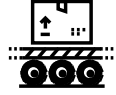

Ağırlık  
41,5 t (91.600 lb)

Genişlik  
3 m (9' 11")

Yükseklik  
3,3 m (10' 11")

Uzunluk  
15,8 m (51' 10")

\* İsteğe bağlı \*\* elek modülü ile



# Nordtrack™ J90 mobil çeneli kırıcı

## Kompakt boyutta güçlü kırma

İhtiyaç duyduğunuz yerde verimli kırma için mobil tasarımla üretilmiştir

Nordtrack™ J90 mobil çeneli kırıcı, kompakt ve mobil bir pakette mükemmel kırma performansı sunar. Dayanıklı ve ağır hizmet tasarımı ile kırma işlemlerinizi için ihtiyaç duyduğunuz güvenilirliği size kolayca taşınabilir bir biçimde verir.

### Uygulama alanları:

-  Sert kaya
-  Beton yıkımı
-  İnşaat atıklarını kırma
-  Kum ve çakıl

### Verimli geniş çeneli kırıcı

- Otomasyon
- Kırıcı saptırma plakası
- Hidrolik ayar yapma
- Malzeme seviyesi sensörü

### Çalışma lambaları ile

Artırılmış güvenlik ve ergonomi

### Etkili toz bastırma

Pompalı su püskürtme sistemi

### Mükemmel servis kolaylığı

Geniş motor modülü ve kullanıcı dostu otomasyon kontrol sistemi

### Manyetik ayırıcı\*

Metal parçacıkların verimli bir şekilde uzaklaştırılması için iki kutuplu mıknatıs

### Yan konveyör\*

\*İsteğe bağlı, standart teslimata dahil değildir



Kompakt boyutta yüksek performanslı kırma



Kullanımı ve bakımı kolay



Taşınması ve sahada hareket ettirmesi kolay



Kiralama ve tesis kiralama için çok yönlü çözüm

# Teknik bilgiler Nordtrack™ J90

## Kırıcı



Besleme açıklığı  
890 x 500 mm (35 x 20")

## Besleyici



Depo kapasitesi  
2,8 m<sup>3</sup> (3,6 yd<sup>3</sup>)

## Seçenekler

Kolayca değiştirilebilen  
kasetli çoklu ızgara  
çubuğu ve delikli plaka  
açıklığı seçenekleri

## Konveyörler



Ana konveyör  
900 mm (36")

Yan konveyör  
(isteğe bağlı)

Bant genişliği: 500 mm  
(20")

## Motor seçenekleri



Tier 3 (Stage III A):  
Volvo D5 162 kW (218 hp)

Tier 4F:  
Volvo D5 162 kW (218 hp)

Stage V:  
Volvo D5 162 kW (218 hp)

## Taşıma boyutları

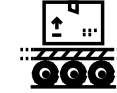

Ağırlık  
23,9 t (52.600 lbs)

Genişlik  
2,5 m (8' 2")

Yükseklik  
3,0 m (10')

Uzunluk  
9,3 m (30' 7")



# Nordtrack™ J127 mobil çeneli kırıcı

## Olağanüstü üretim kapasitesi

### Yüksek verimlilikte kırma işleri için hazır

Nordtrack™ J127 mobil çeneli kırıcı, hızlı bir şekilde yüksek üretkenlik sağlamak için üretilmiştir. Geniş çeneli kırıcı ve iki aşamalı besleyici, hem taş ocağı hem de geri dönüşüm işlemlerinde yüksek verimlilik sağlar.

#### Dayanıklı yapıya sahip yüksek kapasiteli besleyici

- Son derece dirençli aşınma plakaları
- İki aşamalı tava besleyici ve ayrıştırıcı ızgara

#### Etkili toz bastırma

- Pompalı su püskürtme sistemi
- Alüminyum kapaklar

#### Uygulama alanları:

- İnşaat atıklarını kırma
- Beton yıkımı
- Sert kaya
- Kum ve çakıl

#### Aşağıdakiler sayesinde besleyici kolay ve hızlı bir biçimde açılabilir:

- Hidrolik silindirlere
- Hidrolik kama sistemi

#### Hidrolik olarak çalışan teleskopik yan konveyör

- Daha yüksek istifleme nedeniyle malzeme hareketini azaltır
- Her iki tarafa da monte edilebilir
- Taşıma için kolayca katlanabilir

#### Yüksek verimli kırma

- Şirket içi tasarıma sahip malzeme seviye sensörlü geniş çeneli kırıcı
- Kırıcı saptırma plakası
- Hidrolik ayar yapma

#### Manyetik ayırıcı\*

Metal parçacıkların verimli bir şekilde uzaklaştırılması için iki kutuplu mıknatıs

\*İsteğe bağlı, standart teslimata dahil değildir



Yüksek performanslı kırma



Yüksek tonajlar için sağlam iki aşamalı besleyici



Dayanıklı ve güvenilir tasarım



Kiralama ve tesis kiralama için çok yönlü çözüm

# Teknik bilgiler Nordtrack™ J127

## Kırıcı



Besleme açıklığı  
1.270 x 735 mm (50" x 29")

## Tava besleyici ve ayırıştırıcı



Besleme deposu  
6,8 m<sup>3</sup> (8,9 yd<sup>3</sup>)

Ayırıştırıcı  
Toplam alan  
2.120 x 1.204 mm  
(83,5" x 47,4")

Alt iskele ızgarası  
1.200 x 1.220 mm  
(47,2" x 48")

Kırıcı haznesinin aşırı  
yüklenmesini önlemek için  
ultrasonik malzeme seviye  
sensörü

## Konveyörler



Ana konveyör  
1.200 mm (48") genişlik

Yan konveyör  
Hidrolik olarak katlanır  
ince konveyör: uzunluk  
2,6 m (8 ft 6"), genişlik  
650 mm (26")

## Motor seçenekleri



Tier 3 (Stage III A):  
CAT C9.3B 280 kW  
(375 hp)

Tier 4F:  
CAT C9.3B 280 kW  
(375 hp)

Stage V:  
CAT C9.3B 280 kW  
(375 hp)

## Taşıma boyutları

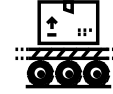

Ağırlık  
56,5 t (124.600 lbs)

Genişlik  
3.0 m (9' 10")

Yükseklik  
3,6 m (11' 8,8")

Uzunluk  
15,5 m (50' 8")



Önce

Güvenlik





Daha iyi çalışma ergonomisi ve güvenlik için standart olarak çalışma lambaları.



Etkili toz bastırma için su püskürtme sistemi, pompa dahildir.



Standart olarak paletler için uzaktan kumanda.



Kırıcı otomasyonu, kullanım kolaylığı açısından her zaman standarttır.

# Nordtrack™ S2.5 mobil ayrıştırma eleği

## Küçük ve çevik iki iskeleli ayrıştırıcı

### Tek bir pakette çok yönlülük ve uygun maliyetle üretkenlik

Nordtrack™ S2.5 mobil ayrıştırma eleği küçük iş sahaları ve çeşitli farklı uygulamalar için tasarlanmıştır. Oldukça etkili 2 katlı elek için çeşitli görüntüleme eleme birlikte gelir. 450 tph kapasiteye kadar işlem için bir ön ayırıcı veya üçüncül elek olarak kullanılabilir. Kompakt tasarımı ve sağlam şasisi sayesinde saha konumlarının sık sık değiştiği müteahhiflik işleri için uygun maliyetlidir.

#### Sözleşmeli işler için kompakt nakliye boyutları

- Çeşitli uygulamalar için kapsamlı eleme ortamı seçeneği
- Kolay erişilebilirlik ile kolay bakım

#### Dayanıklı yapıya sahip yüksek kapasiteli besleyici

- Bant besleyici
- Apron besleyici\*
- Son derece dirençli aşınma plakaları
- Besleyici hızı ve açma/kapama için uzaktan kumanda

#### Uygulama alanları:

-  Kum ve çakıl
-  Tarım malzemesi eleme
-  Agrega eleme
-  Kömür



#### Etkili toz bastırma

Pompalı su püskürtme sistemi\*

#### Yakıt tasarruflu tahrik sistemi

Hidrolikleri harici elektrik gücüyle çalıştırmak için Dual Power yükseltme kiti\*

#### İki yönlü bölme olanağı\*

\*İsteğe bağlı, standart teslimata dahil değildir



Kompakt boyutta yüksek kapasite



Mobil ve sahada taşınması kolay



Farklı uygulamalar için geniş ortam seçenekleri



Kullanımı ve bakımı kolay

# Teknik bilgiler Nordtrack™ S2.5

## Elek



### Üst iskele

3.660 x 1.370 mm (12' x 4'6")

### Alt iskele

3.460 x 1.370 mm (11'4" x 4'6")

### Eleme ortamı seçenekleri

- Delme plakası
- Plaka ızgarası / bofor çubuğu
- Ağır hizmet tipi parmaklar
- Dokuma elek teli

### Strok

10 mm

## Besleyici



Standart olarak bant besleyici, seçenek olarak apron besleyici

Besleme deposu  
6,0 m<sup>3</sup> (7,8 yd<sup>3</sup>)

## Konveyörler



İnce konveyör  
800 mm (32")

Orta kısım konveyör  
800 mm (32")

Büyük boy konveyör  
1.200 mm (48")

## Motor seçenekleri



Tier 3 (Stage III A):  
CAT C4.4 98 kW (131 hp)

Tier 4F:  
CAT C3.6 100 kW (134 hp)

Stage V:  
Deutz TCD 3.6 100 kW  
(134 hp)

## Taşıma boyutları



Ağırlık  
23,0 t (50.700 lbs)

Genişlik  
2,5 m (8' 2")

Yükseklik 3,2m (10' 6")

Uzunluk  
13,0 m (42' 10")



# Nordtrack™ S2.11 mobil ayrıştırma eleği

## Ağır hizmet yüksek kapasiteli eleme

Her yönüyle çok yönlü eleme sağlamak için tasarlanmıştır

Nordtrack™ S2.11 mobil ayrıştırma eleği, büyük miktarlarda besleme malzemesini hassas bir şekilde ele alır. Çok çeşitli besleme malzemelerini farklı geri dönüşüm, yıkım ve agrega uygulamalarında eleme esnekliği sağlar ve uygulamaya bağlı olarak 800 tph'nin üzerinde eleme potansiyeline ulaşabilir.

### Dayanıklı yapıya sahip yüksek kapasiteli besleyici

- Bant besleyici
- Apron besleyici\*
- Son derece dirençli aşınma plakaları
- Besleyici hızı ve açma/kapama için uzaktan kumanda

### Yüksek hacimler ve hassasiyet

Geniş küçük parçacık konveyörü

### Yüksek kapasiteli çok yönlü eleme

- Büyük elek kutusu
- Kapsamlı eleme ortamı seçeneği

### Uygulama alanları:



Beton atık eleme



Kum ve çakıl



Tarım malzemesi eleme



Agrega eleme

### Etkili toz bastırma

Pompalı su püskürtme sistemi\*

### Yakıt tasarruflu tahrik sistemi

Hidrolikleri harici elektrik gücüyle çalıştırmak için Dual Power yükseltme kiti\*

### İki yönlü bölme olanağı\*



Yüksek kapasiteli eleme



Farklı uygulamalar için geniş ortam seçenekleri



Sahada kontrolü ve hareket ettirmesi kolay



Dayanıklı ve güvenilir tasarım

\*İsteğe bağlı, standart teslimata dahil değildir

# Teknik bilgiler Nordtrack™ S2.11

## Elek



### Üst iskele

6.100 x 1.800 mm (20' x 6')

### Alt iskele

5.500 x 1.800 mm (18' x 6')

### Eleme ortamı seçenekleri

- Delme plakası
- Plaka ızgarası / bofor çubuğu
- Ağır hizmet tipi parmaklar
- Dokuma elek teli

### Strok

10 mm

## Besleyici



Standart olarak bant besleyici, seçenek olarak apron besleyici

Besleme deposu  
11,5 m<sup>3</sup> (15,0 yd<sup>3</sup>)

## Konveyörler



İnce konveyör  
1.050 mm (42")

Orta kısım konveyör  
900 mm (36")

Büyük boy konveyör  
1.600 mm (64")

## Motor seçenekleri



Tier 3 (Stage III A):  
CAT C71 209 kW (281 hp)

Tier 4F:  
CAT C71 168 kW (225 hp)

Stage V:  
CAT C71 168 kW (225 hp)

## Taşıma boyutları



Ağırlık  
37,2 t (82.000 lbs)

Genişlik  
3,0 m (9' 10")

Yükseklik  
3,5 m (11' 6")

Uzunluk 17,0 m (55' 8")



# Nordtrack™ S3.7 ve S4.7 mobil elekler

## İki veya üç iskele ile kompakt eleme

Eleme işlemlerine hızlı bir şekilde başlamanıza olanak tanıyacak şekilde tasarlanmıştır

Nordtrack™ S3.7 ve S4.7, kurulumu ve çalıştırması kolay, kompakt ve verimli mobil eleklerdir. Kompakt katlanabilir tasarımları kolay taşınmalarını sağlar ve geniş elek kutuları sayesinde, 450 tph'ye kadar potansiyel (uygulamaya bağlı olarak) ile yüksek üretkenliğe sahiptirler.

### Uygulama alanları:

-  Kum ve çakıl
-  Tarım malzemesi eleme
-  Agregat eleme
-  Kömür

### Etkili toz bastırma

Pompa su püskürtme sistemi\*

### Mükemmel servis kolaylığı

- Üç yönlü platform
- Çalışma lambaları
- Tel değişimi için daha fazla bakım alanı sağlamak için konveyörler üzerinde kaldırma silindirleri

### Yakıt tasarruflu tahrik sistemi

- Hidrolikleri harici elektrik gücüyle çalıştırmak için Dual Power yükseltme kiti\*
- Takılabilir aksesuarlar (hidrolik PTO)\*

### Çalışma lambaları ile

Besleyici işlevleri için uzaktan kumanda (örn., hız, başlatma/durdurma, ızgara eğme)

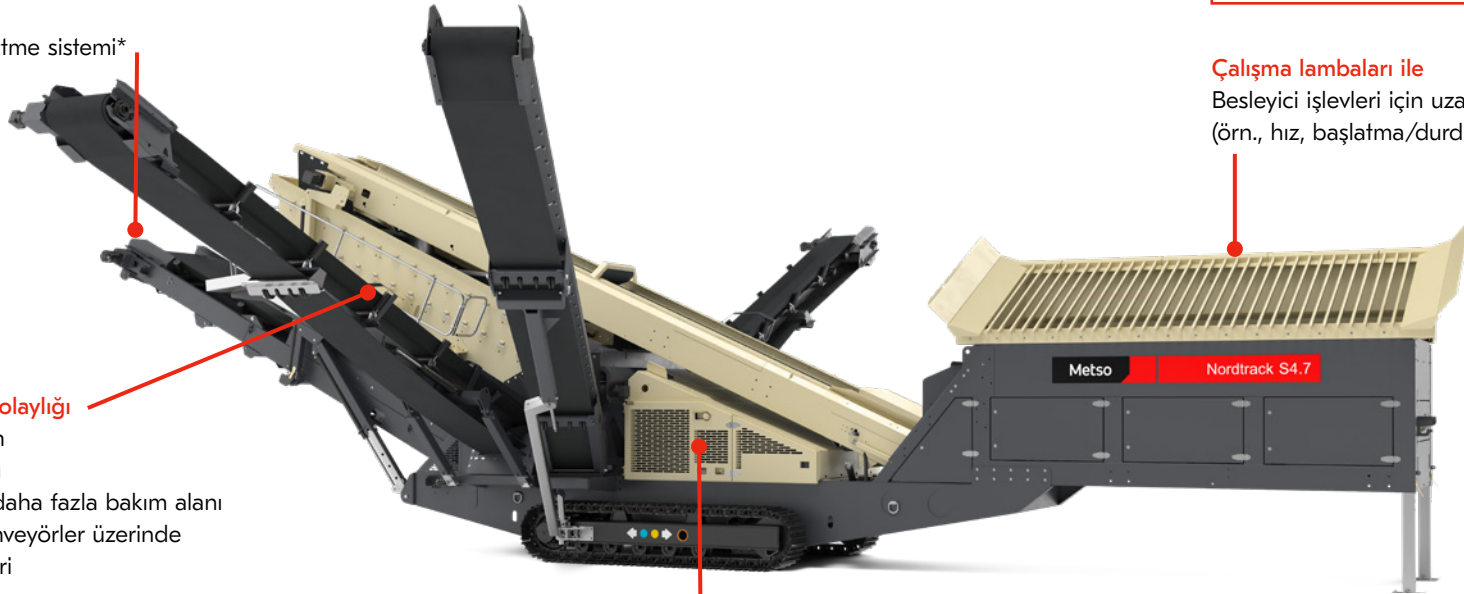

Nordtrack™ S4.7 resmi\* isteğe bağlı, standart teslimata dahil değildir



Kompakt boyutta yüksek kapasite



Mobil ve sahada taşınması kolay



Metso Lokotrack mobil kırıcı ile kapalı devreyle eşleştirilebilir



Kullanımı ve bakımı kolay

## Teknik bilgiler Nordtrack™ S3.7 ve S4.7

### Elek



#### Nordtrack™ S3.7 mobil eleme ünitesi

##### Üst iskele

4.270 x 1.524 mm (14' x 5')

##### Alt iskele

3.660 x 1.524 mm (12' x 5')

##### Strok

8 mm

#### Nordtrack™ S4.7 mobil eleme ünitesi

##### Üst iskele

4.270 x 1.524 mm (14' x 5')

##### Orta iskele

4.270 x 1.524 mm (14' x 5')

##### Alt iskele

3.660 x 1.524 mm (12' x 5')

##### Strok

8 mm

### Besleyici



##### Besleme deposu

10,0 m<sup>3</sup> (13,1 yd<sup>3</sup>)

##### Statik ızgara

100 mm (4") aralık

##### Seçenekler

Titreşimli iki katlı ızgara  
(talep üzerine)

##### Besleme deposu

10,0 m<sup>3</sup> (13,1 yd<sup>3</sup>)

##### Statik ızgara

100 mm (4") aralık

##### Seçenekler

Titreşimli iki katlı ızgara  
(talep üzerine)

### Konveyörler



##### Kaldırma konveyörü

1.050 mm (42")

##### İnce konveyör

1.200 mm (48")

##### Orta kısım konveyör

650 mm (26")

##### Büyük boy konveyör

650 mm (26")

##### Kaldırma konveyörü

1.050 mm (42")

##### İnce konveyör

1.200 mm (48")

##### Orta kısım konveyör

650 mm (26")

##### Büyük boy konveyör

650 mm (26")

### Motor seçenekleri



##### Tier 3 (Stage III A):

CAT C4.4 98 kW (131 hp)

##### Tier 4F:

CAT C4.4 102 kW (137 hp)

##### Stage V:

Deutz TCD 3.6 100 kW (134 hp)

##### Tier 3 (Stage III A):

CAT C4.4 98 kW (131 hp)

##### Tier 4F:

CAT C4.4 102 kW (137 hp)

##### Stage V:

Deutz TCD 3.6 100 kW (134 hp)

### Taşıma boyutları



##### Ağırlık

28,0 t (61.750 lbs)

##### Genişlik

3,0 m (9' 10")

##### Yükseklik

3,5 m (11' 6")

##### Uzunluk

16,4 m (53' 9")

##### Ağırlık

32,0 t (70.600 lbs)

##### Genişlik

3,3 m (10' 8")

##### Yükseklik

3,5 m (11' 6")

##### Uzunluk

16,6 m (54' 4")



Uzaktan kumanda edilebilir eğim özelliği ile sağlam devirme ızgarası. Titreşimli ızgara sunma olanağı



Güvenlik için altı acil durdurma, çalıştırma sireni, motor kapatma sistemi ve kısırtma noktası korumaları

# Nordtrack™ S3.9 ve S4.9 mobil elekler

## İki veya üç iskele ile yüksek hacimli eleme

Tarama kapasitenizi hızlı bir şekilde artırmak için üretilmiştir

Nordtrack™ S3.9 ve S4.9, iş sahaları arasında taşınması ve hareket ettirilmesi kolay, yüksek kapasiteli mobil eleklerdir. Gerekliğinde eleme kapasitenizi hızlı bir şekilde artırmaya izin verecek şekilde tasarlanmıştır. Güçlü kaldırma konveyörü, elek kutusunun maksimum kapasitede kullanılmasını sağlar ve 600 tph potansiyele (uygulamaya bağlı olarak) ulaşabilir.

### Uygulama alanları:

-  Kum ve çakıl
-  Tarım malzemesi eleme
-  Agregat eleme
-  Kömür

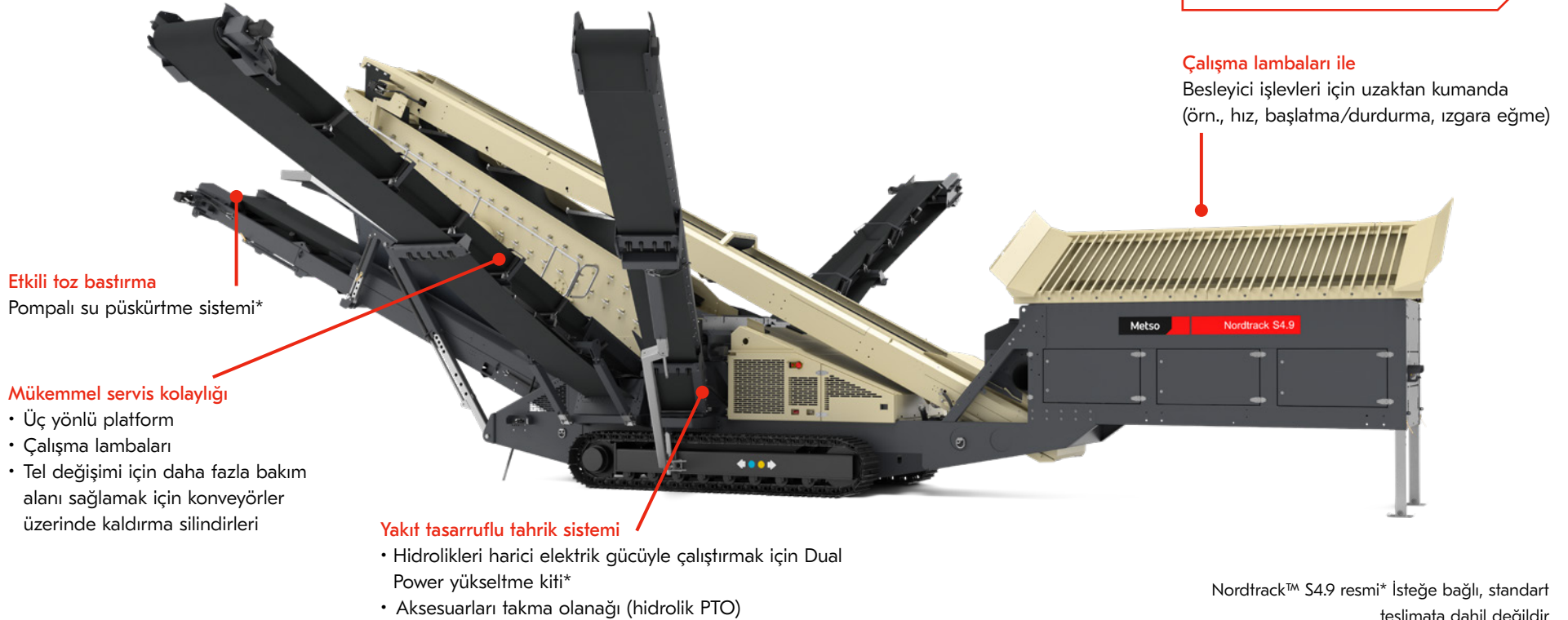

Nordtrack™ S4.9 resmi\* isteğe bağlı, standart teslimata dahil değildir



Kiralama ve tesis kiralama için çok yönlü çözüm



Mobil ve sahada taşınması kolay



Metso Lokotrack mobil kırıcı ile kapalı devreyle eşleştirilebilir



Dayanıklı ve güvenilir tasarım



# Teknik bilgiler Nordtrack™ S3.9 ve S4.9

## Elek



### Nordtrack™ S3.9 mobil eleme ünitesi

#### Üst iskele

6.100 x 1.524 mm (20' x 5')

#### Alt iskele

5.490 x 1.524 mm (18' x 5')

#### Strok

8 mm

## Besleyici



#### Besleme deposu

10,0 m<sup>3</sup> (13,1 yd<sup>3</sup>)

#### Statik ızgara

100 mm (4") aralık

#### Seçenekler

Titreşimli iki katlı ızgara  
(talep üzerine)

## Konveyörler



#### Kaldırma konveyörü

1.050 mm (42")

#### İnce konveyör

1.200 mm (48")

#### Orta kısım konveyör

800 mm (32")

#### Büyük boy konveyör

800 mm (32")

## Motor seçenekleri



#### Tier 3 (Stage III A):

CAT C4.4 98 kW (131 hp)

#### Tier 4F:

CAT C4.4 102 kW (137 hp)

#### Stage V:

Deutz TCD 3.6 100 kW (134 hp)

## Taşıma boyutları



#### Ağırlık

36,4 t (80.300 lbs)

#### Genişlik

3,0 m (9' 10")

#### Yükseklik

3,5 m (11' 6")

#### Uzunluk

18,5 m (60' 6")

### Nordtrack™ S4.9 mobil eleme ünitesi

#### Üst iskele

6.100 x 1.524 mm (20' x 5')

#### Orta iskele

6.100 x 1.524 mm (20' x 5')

#### Alt iskele

5.490 x 1.524 mm (18' x 5')

#### Strok

8 mm

#### Besleme deposu

10,0 m<sup>3</sup> (13,1 yd<sup>3</sup>)

#### Statik ızgara

100 mm (4") aralık

#### Seçenekler

Titreşimli iki katlı ızgara  
(talep üzerine)

#### Kaldırma konveyörü

1.050 mm (42")

#### İnce konveyör

1.200 mm (48")

#### Orta kısım konveyör

800 mm (32")

#### Büyük boy konveyör

650 mm (26")

#### Tier 3 (Stage III A):

CAT C4.4 98 kW (131 hp)

#### Tier 4F:

CAT C4.4 102 kW (137 hp)

#### Stage V:

Deutz TCD 3.6 100 kW (134 hp)

#### Ağırlık

38,8 t (85.500 lbs)

#### Genişlik

3,3 m (10' 8")

#### Yükseklik

3,5 m (11' 4")

#### Uzunluk

18,5 m (60' 6")



# Nordtrack™ S4.12 mobil elek

## Üç iskeleye sahip ağır hizmet eleği

### Güvenilir eleme performansı için sağlam ve güçlü

Nordtrack™ S4.12 mobil eleme ünitesi, 800tph üzerinde toplam eleme potansiyeline ulaşabilen yüksek hacimli eleme için tasarlanmış büyük, ağır hizmet tipi üç iskeleli bir elektir (uygulamaya bağlı olarak). Büyük çember, tekerlekli yükleyici beslemesini de kabul eder ancak aynı zamanda kapalı devre beslemesi için Metso Lokotrack mobil kırıcı ile mükemmel bir uyum sağlar.

#### Uygulama alanları:

-  Kum ve çakıl
-  Tarım malzemesi eleme
-  Agregat eleme
-  Kömür

#### Çalışma lambaları ile

Besleyici işlevleri için uzaktan kumanda (örn., hız, başlatma/durdurma, ızgara eğme)

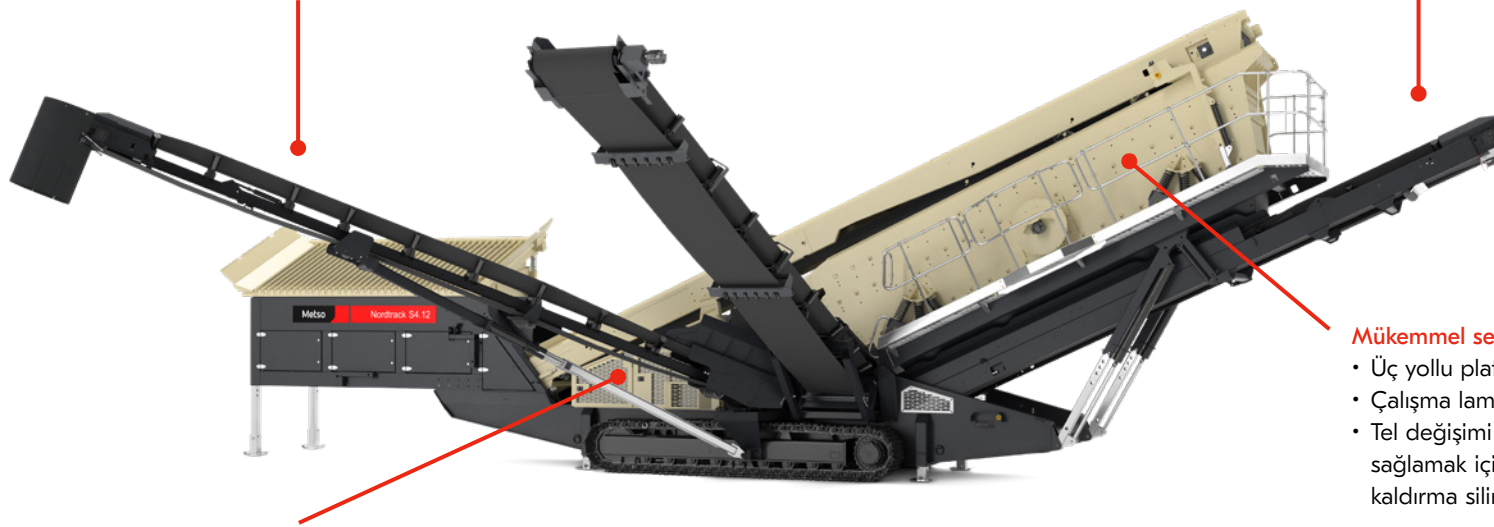

#### Etkili toz bastırma

Pompalı su püskürtme sistemi\*

#### Mükemmel servis kolaylığı

- Üç yollu platform
- Çalışma lambaları
- Tel değişimi için daha fazla bakım alanı sağlamak için konveyörler üzerinde kaldırma silindirleri

#### Güçlü tahrik sistemi

Aksesuarları takma olanağı (hidrolik PTO)

\*İsteğe bağlı, standart teslimata dahil değildir



Güvenilir, ağır hizmet tasarımı



Yüksek hacimli tarama



Metso Lokotrack mobil kırıcı ile kapalı devreyle eşleştirilebilir



Kullanımı ve bakımı kolay

# Teknik bilgiler Nordtrack™ S4.12

## Elek



### Üst iskele

6.710 x 1.830 mm (22' x 6')

### Orta iskele

6.710 x 1.830 mm (22' x 6')

### Alt iskele

6.100 x 1.830 mm (20' x 6')

Strok 10 mm

## Besleyici



### Besleme deposu

10,0 m<sup>3</sup> (13,1 yd<sup>3</sup>)

### Statik ızgara

100 mm (4") aralık

### Seçenekler

Titreşimli iki katlı ızgara  
(talep üzerine)

## Konveyörler



### Kaldırma konveyörü

1.200 mm (48")

### İnce konveyör

1.400 mm (55")

### Orta kısım konveyör

900 mm (36")

### Büyük boy konveyör

800 mm (32")

## Motor seçenekleri



### Tier 3 (Stage III A):

CAT C7.1 209 kW (281 hp)

### Tier 4F:

CAT C7.1 168 kW (225 hp)

### Stage V:

CAT C7.1 168 kW (225 hp)

## Taşıma boyutları



### Ağırlık

42,4 t (93.600 lbs)

### Genişlik

3,7 m (12' 2")

### Yükseklik

3,6 m (11' 10")

### Uzunluk

19,6 m (64' 2")



# Nordtrack™ CT20 ve CT24

## Kompakt paletli istifleme konveyörleri

### Verimlilik ve maliyet tasarrufu sağlayan paletli konveyörler

Nordtrack™ CT20 ve CT24 mobil istifleme konveyörleri, tekerlekli yükleyicilere göre uygun maliyetli bir alternatiftir. Tekerlekli yükleyicilerle karşılaşılan ekstra taşıma ihtiyacını ortadan kaldıran bu konveyörler, işletme maliyetlerinizi azaltır ve son ürün kalitenizi artırır.



#### Bant konveyörü için farklı seçenekler:

- Çavuş bant
- Tam süpürgelik
- Geri tepme önleyici kauçuk matlar

#### Kolay taşıma ve kurulum

- İşlemlerin hızlı başlatılmasına olanak tanır
- Taşıma için tek bir konteynere sığar

#### Sahada taşınması kolay

Hidrolik tahrikli paletler için kablolu uzaktan kumanda

Nordtrack™ CT20 resmi Kuzey Amerika'da mevcut değil



Tekerlekli yükleyicilerden daha uygun maliyet



Mobil ve sahada taşınması kolay



Artırılmış sağlık ve güvenlik için sahadaki trafiği azaltır



Rahat taşıma için üretildi

# Teknik bilgiler Nordtrack™ CT20 ve CT24

## Konveyör



### Nordtrack™ CT20 mobil istifleme konveyörü

Taşıyıcı uzunluğu  
19,4 m (63' 5")

Bant genişliği  
1.000 mm (40")

### Nordtrack™ CT24 mobil istifleme konveyörü

Bant uzunluğu  
23,5 m (77' 3")

Bant genişliği  
1.000 mm (40")

## Kapasite



Besleme deposu  
3,0 m<sup>3</sup> (3,9 yd<sup>3</sup>)

İstifleme yığını yüksekliği  
8,4 m (27' 8")

İstifleme yığını kapasitesi  
991 m<sup>3</sup> (1296 yd<sup>3</sup>)

Besleme deposu 3,0 m<sup>3</sup> (3,9 yd<sup>3</sup>)

İstifleme yığını yüksekliği  
9,7 m (31' 10")

İstifleme yığını kapasitesi  
1.685 m<sup>3</sup> (2200 yd<sup>3</sup>)

## Tahrik seçenekleri



### Dizel motor

Tier 3 (Stage III A):  
Isuzu 4LE1 37 kW (49 hp)

Stage V:  
Deutz TCD 2.2 50 kW (67 hp)

### Dizel motor

Tier 3 (Stage III A):  
Isuzu 4LE1 37 kW (49 hp)

Stage V Deutz TCD 2.2 50 kW (67 hp)

## Taşıma boyutları

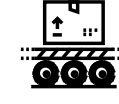

Ağırlık  
10,5 t (23.150 lbs)

Genişlik  
2.3 m (7' 6")

Yükseklik  
2.5 m (8' 3")

Uzunluk  
12,1 m (39' 9")

Ağırlık  
12,9 t (28.420 lbs)

Genişlik  
2.3 m (7' 6")

Yükseklik  
2.7 m (8' 9")

Uzunluk  
12,2 m (39' 11")



## Nordtrack™ CW85 ve CW100

# Ağır hizmet tipi tekerlekli mobil istifleme konveyörleri

### Uzun süreli performans sağlayan sağlam konveyörler

Nordtrack™ CW85 ve CW100 tekerlekli istifleme konveyörleri, mobil bir pakette ağır hizmet güvenilirliği sunar. Tekerlekli yükleyicileri değiştirerek ve malzemelerin iki kez taşınmasını ortadan kaldırarak, ton başına malzeme maliyetinizi düşürebilirler.

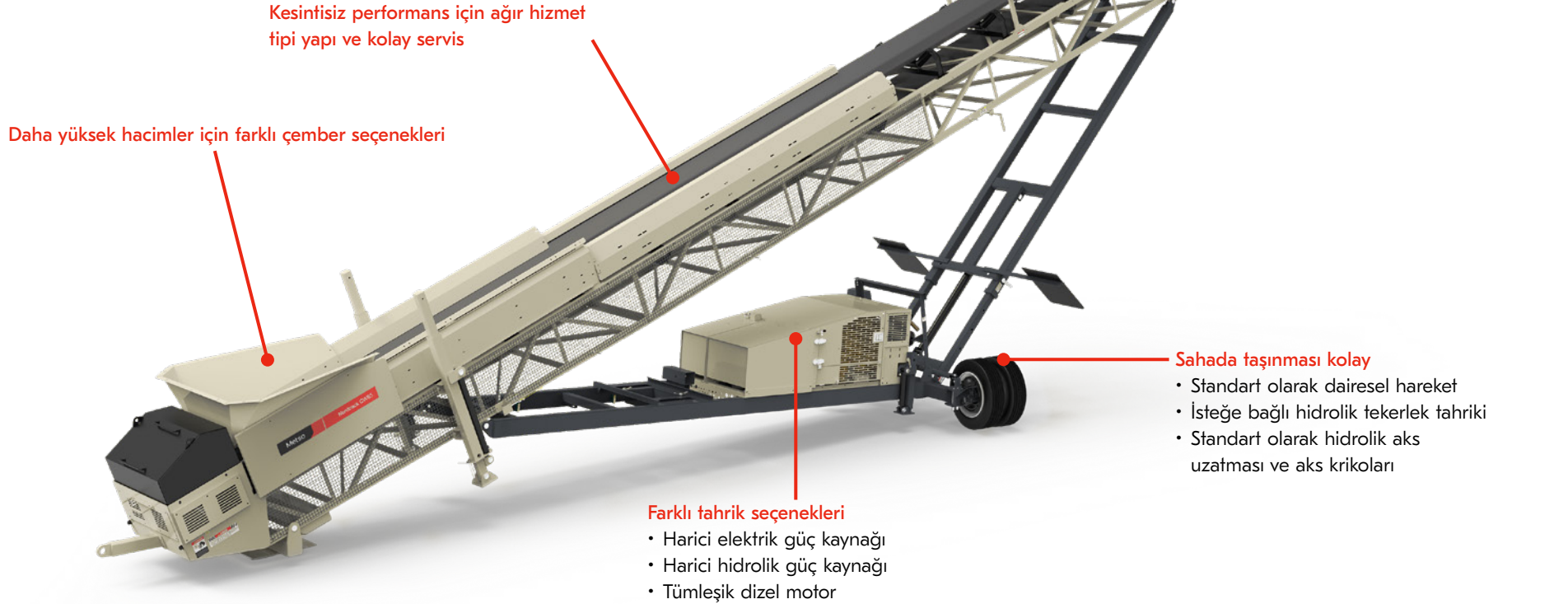

Nordtrack™ CW85 resmi  
Sadece Kuzey Amerika'da mevcuttur



Tekerlekli yükleyicilerden daha uygun maliyet



Mobil ve sahada taşınması kolay



Artırılmış sağlık ve güvenlik için sahadaki trafiği azaltır



Dayanıklı ve güvenilir

# Teknik bilgiler Nordtrack™ CW85 ve CW100

## Konveyör



### Nordtrack™ CW85 mobil istifleme konveyörü

**Bant uzunluğu**  
24,4 m (80')

**Bant genişliği**  
900 mm (36")

## Kapasite



**Besleme deposu**  
1,5 m<sup>3</sup> (2,0 yd<sup>3</sup>)

**İstifleme yığını yüksekliği**  
9,3 m (30' 6")

**İstifleme yığını kapasitesi**  
1.482 m<sup>3</sup> (1938 yd<sup>3</sup>)

### Nordtrack™ CW100 mobil istifleme konveyörü

**Bant uzunluğu**  
30,5 m (100')

**Bant genişliği**  
900 mm (36")

**Besleme deposu**  
1,5 m<sup>3</sup> (2,0 yd<sup>3</sup>)

**İstifleme yığını yüksekliği**  
12,2 m (40' 0")

**İstifleme yığını kapasitesi**  
3.342 m<sup>3</sup> (4371 yd<sup>3</sup>)

## Tahrik seçenekleri



### Motor yok

Harici hidrolik güç kaynağı veya Harici elektrik güç kaynağı (elektrikli konveyör tahrik motoru)

### Dizel motor

**Tier 4F:**  
CAT C2.2 37 kW (49 hp)

**Tier 4F - güç yükseltmesi:**  
CAT C2.8 55 kW (74 hp)

### Motor yok

Harici hidrolik güç kaynağı veya Harici elektrik güç kaynağı (elektrikli konveyör tahrik motoru)

### Dizel motor

**Tier 4F:**  
CAT C2.8 55 kW (74 hp)

**Tier 4F - güç yükseltmesi:**  
CAT C3.4 75 kW (100 hp)

## Taşıma ve boyutlar

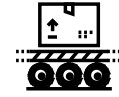

### Ağırlık

9,0 t (20.000 lbs)

### Genişlik

3,2 m (10' 3")

### Yükseklik

4,2 m (13' 9")

### Uzunluk

18,7 m (61' 5")

### Ağırlık

11,3 t (25.000 lbs)

### Genişlik

3,3 m (10' 11")

### Yükseklik

4,4 m (14' 5")

### Uzunluk

22,5 m (73' 6")



## Nordtrack™ CT85 ve CT100

# Ağır hizmet tipi paletli mobil istifleme konveyörleri

Güvenilir bir şekilde ağır hizmet performansı sunmak için üretildi

Nordtrack™ CT85 ve CT100 paletli istifleme konveyörleri, uygun mobilitenin yanı sıra ağır hizmet güvenilirliği sunar. Yerinde kolay konumlandırma için standart olarak uzaktan kumandalı paletler içerirler. Ayrıca size tekerlekli yükleyicilerin yerini alacak kapasiteyi sunarlar.

Kesintisiz performans için ağır hizmet tipi yapı ve kolay servis

Daha yüksek hacimler için farklı çember seçenekleri

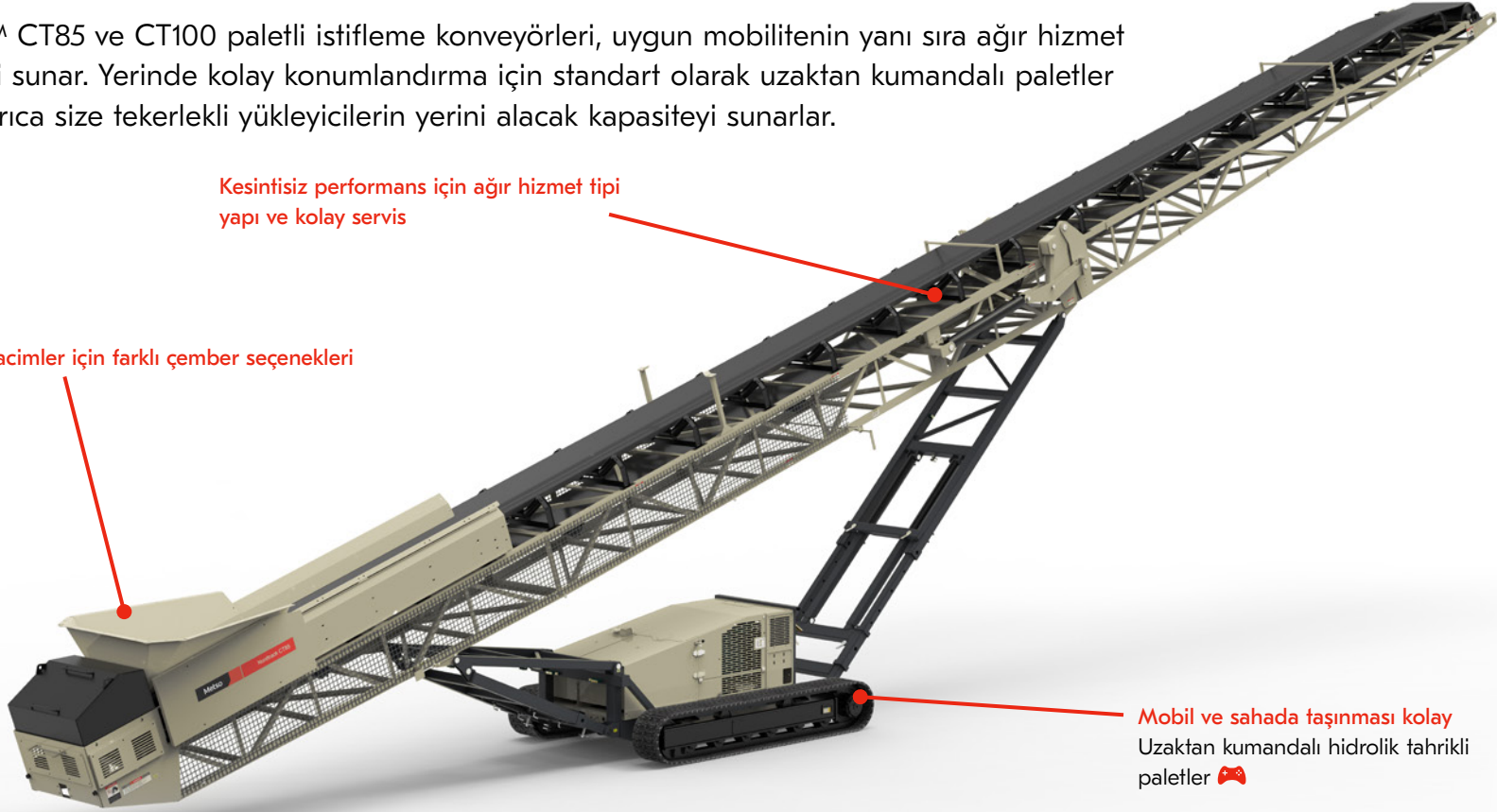

Mobil ve sahada taşınması kolay  
Uzaktan kumandalı hidrolik tahrikli paletler 🎮

Nordtrack™ CT85 resmi  
Yalnızca Kuzey Amerika'da mevcuttur



Tekerlekli yükleyicilerden daha uygun maliyet



Mobil ve sahada taşınması kolay



Artırılmış sağlık ve güvenlik için sahadaki trafiği azaltır



Güvenilir, ağır hizmet performansı



# Teknik bilgiler Nordtrack™ CT85 ve CT100

## Konveyör



### Nordtrack™ CT85 mobil istifleme konveyörü

Bant uzunluğu  
24,4 m (80')

Bant genişliği  
900 mm (36")

### Nordtrack™ CT100 mobil istifleme konveyörü

Bant uzunluğu  
30,5 m (100')

Bant genişliği  
900 mm (36")

## Kapasite



Besleme deposu  
1,5 m<sup>3</sup> (2,0 yd<sup>3</sup>)

İstifleme yığını yüksekliği  
10,0 m (32' 10")

İstifleme yığını kapasitesi  
1.848 m<sup>3</sup> (2418 yd<sup>3</sup>)

Besleme deposu  
1,5 m<sup>3</sup> (2,0 yd<sup>3</sup>)

İstifleme yığını yüksekliği  
12,4 m (40' 7")

İstifleme yığını kapasitesi  
3.490 m<sup>3</sup> (4565 yd<sup>3</sup>)

## Tahrik seçenekleri



Dizel motor

Tier 4F:

CAT C2.2 37 kW (49 hp)

Tier 4F - güç yükseltmesi:

CAT C2.8 55 kW (74 hp)

Dizel motor

Tier 4F:

CAT C2.8 55 kW (74 hp)

Tier 4F - güç yükseltmesi:

CAT C3.4 75 kW (100 hp)

## Taşıma boyutları

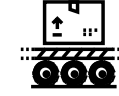

Ağırlık

11,4 t (25.000 lbs)

Genişlik

2,5 m (8' 2")

Yükseklik

3,5 m (11' 3")

Uzunluk

15,8 m (51' 8")

Ağırlık

12,7 t (28.000 lbs)

Genişlik

2,6 m (8' 5")

Yükseklik

3,5 m (11' 4")

Uzunluk

21,3 m (69' 9")



## Nordtrack™ CT85R ve CT100R

# Dairesel harekete sahip ağır hizmet paletli mobil istifleme konveyörleri

İhtiyaç duyduğunuz her yerde esnek bir şekilde ağır hizmet performansı sunmak için üretilmiştir

Nordtrack™ CT85R ve CT100R paletli istifleme konveyörleri, dairesel hareket ve esnek konumlandırma için tekerlekler içerir. Uzaktan kumandalı paletler sayesinde çeviktir ve sahada kolayca hareket ettirilebilir ve eklenen dairesel hareket sayesinde özellikle tekerlekli yükleyicilere uygun bir alternatif haline gelir.

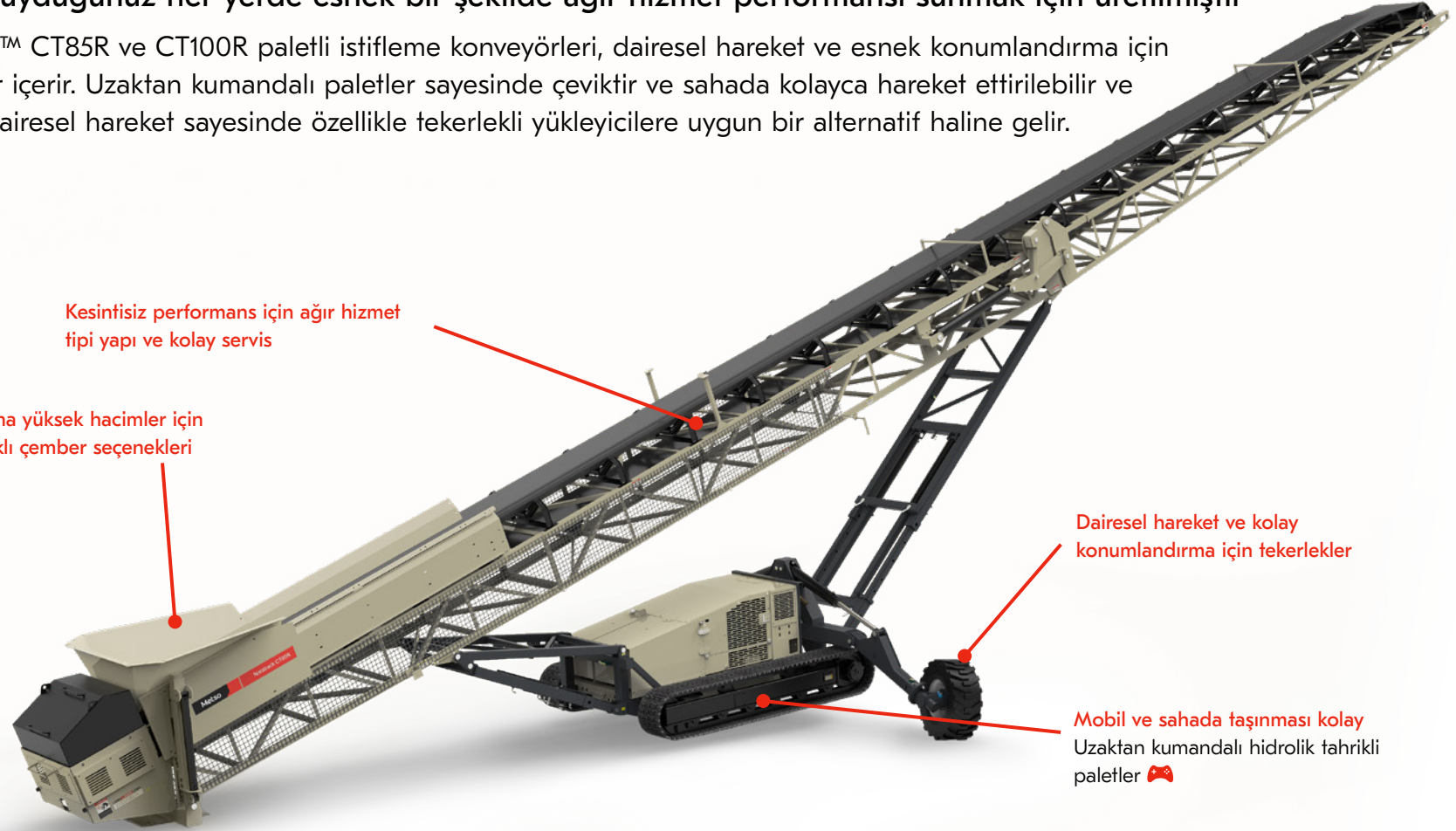

Kesintisiz performans için ağır hizmet tipi yapı ve kolay servis

Daha yüksek hacimler için farklı çember seçenekleri

Dairesel hareket ve kolay konumlandırma için tekerlekler

Mobil ve sahada taşınması kolay  
Uzaktan kumandalı hidrolik tahrikli paletler 🎮

Nordtrack™ CT85R resmi  
Sadece Kuzey Amerika'da mevcuttur



Tekerlekli yükleyicilerden daha uygun maliyet



Mobil ve sahada taşınması kolay



Artırılmış sağlık ve güvenlik için sahadaki trafiği azaltır



Güvenilir, ağır hizmet performansı

# Teknik bilgiler Nordtrack™ CT85R ve CT100R

## Konveyör



### Nordtrack™ CT85R mobil istifleme konveyörü

**Bant uzunluğu**  
24,4 m (80')

**Bant genişliği**  
900 mm (36")

### Nordtrack™ CT100R mobil istifleme konveyörü

**Bant uzunluğu**  
30,5 m (100')

**Bant genişliği**  
900 mm (36")

## Kapasite



**Besleme deposu**  
1,5 m<sup>3</sup> (2,0 yd<sup>3</sup>)

**İstifleme yığını yüksekliği**  
10,0 m (32' 10")

**İstifleme yığını kapasitesi**  
1.848 m<sup>3</sup> (2418 yd<sup>3</sup>)

**Besleme deposu**  
1,5 m<sup>3</sup> (2,0 yd<sup>3</sup>)

**İstifleme yığını yüksekliği**  
12,4 m (40' 7")

**İstifleme yığını kapasitesi**  
3.490 m<sup>3</sup> (4565 yd<sup>3</sup>)

## Tahrik seçenekleri



**Dizel motor**

**Tier 4F:**

CAT C2.2 37 kW (49 hp)

**Tier 4F - güç yükseltmesi:**

CAT C2.8 55 kW (74 hp)

**Dizel motor**

**Tier 4F:**

CAT C2.8 55 kW (74 hp)

**Tier 4F - güç yükseltmesi:**

CAT C3.4 75 kW (100 hp)

## Taşıma boyutları

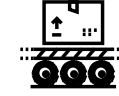

**Ağırlık**

12,5 t (27.500 lbs)

**Genişlik**

2,9 m (9' 4")

**Yükseklik**

3,5 m (11' 3")

**Uzunluk**

15,8 m (51' 8")

**Ağırlık**

13,7 t (30.200 lbs)

**Genişlik**

3,0 m (9' 8")

**Yükseklik**

3,5 m (11' 4")

**Uzunluk**

21,3 m (69' 9")



# Kullanım kolaylığı

# Kolay kontrol

Nordtrack™ serisinin tamamı, kullanım kolaylığı göz önünde bulundurularak tasarlanmıştır. Tüm Nordtrack makineleri güvenli bir şekilde doğrudan üniteden çalıştırılabilir. Ayrıca, tüm Nordtrack kırıcıları kırıcı otomasyonu ile birlikte gelir. Paletler ve diğer işlevler için uzaktan kumandalarla kullanılabilirlik daha da geliştirilmiştir.

Nordtrack ünitelerindeki yerleşik kontrol panelleri, tüm ekipman fonksiyonlarının ve hidrolik sisteminin doğrudan kontrolüne imkan tanır. Nordtrack kırıcılara ayrıca kırıcı işlemlerinin her yönünü kontrol etmenizi, izlemenizi ve sorunları gidermenizi sağlayan bir otomasyon paneli dahildir.

Nordtrack elekleri ile üniteler, kullanıcı dostu kontrol paneli ve kullanımı kolay kumanda kollarıyla kontrol edilir. Ekstra uzaktan kumanda ile operatör, ekskavatör kabininden devirme ızgarası temizliği gibi besleyici işlevlerini uzaktan kontrol edebilir.

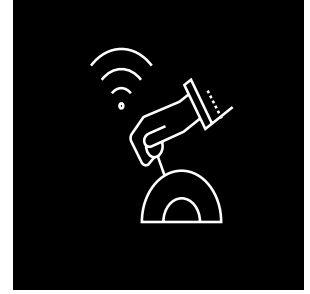

# Uzaktan kumandalı palet işletimi

Nordtrack paletli ekipman, kablosuz veya kablolu kumandalar kullanılarak uzaktan kumanda edilebilir, bu da hareketli makineden güvenli bir mesafede olmanızı ve çevrenizi daha iyi görmenizi sağlar. Nordtrack uzaktan kumandaları, ekipmanı çalışma sahasında kolayca yönlendirmek için herhangi bir Nordtrack ürünüyle kullanılabilir.



# Hızlı servis ve destek

Nordtrack™ serisi, önceden yapılandırılmış, gönderime hazır ürünler ve özel olarak tanımlanmış bir dizi seçenek içerir. Bu önceden tasarlama yaklaşımı, sipariş sürecini ve teslimatı hızlandırır. Nordtrack ürünleri Metso ve dünya çapındaki distribütör ağıımız aracılığıyla temin edilebilir ve bu ürünleri tam olarak ihtiyacınız olan yere, ihtiyacınız olduğunda, ihtiyacınız olan destek ve parçalarla birlikte teslim edebiliriz, böylece hızla üretken olabilir ve kâr elde edebilirsiniz.

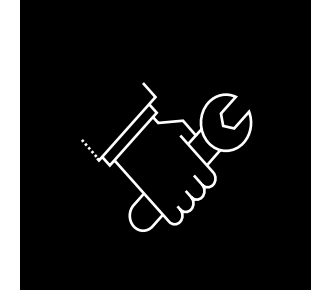

Tüm Nordtrack ürünleri, uzman servisimiz, teknik desteğimiz ve orijinal yedek parçalarımızla Metso ve yetkili Metso distribütörleri ağıımız aracılığıyla desteklenmektedir.

Tüm Nordtrack ürünleri, Metso'nun standart garantisi kapsamındadır.

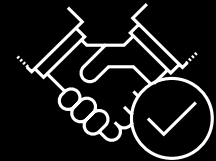

Metso, tüm dünyada agregalar, mineral işleme ve metal arıtma endüstrileri için sürdürülebilir teknolojiler, uçtan uca çözümler ve hizmetler alanında öncüdür. Ürün ve süreç uzmanlığımızla müşterilerimizin enerji ve su verimliliğini artırarak, üretkenliklerini artırarak ve çevresel riskleri azaltarak **olumlu bir değişimin ortağıyız.**

[metso.com](https://www.metso.com)

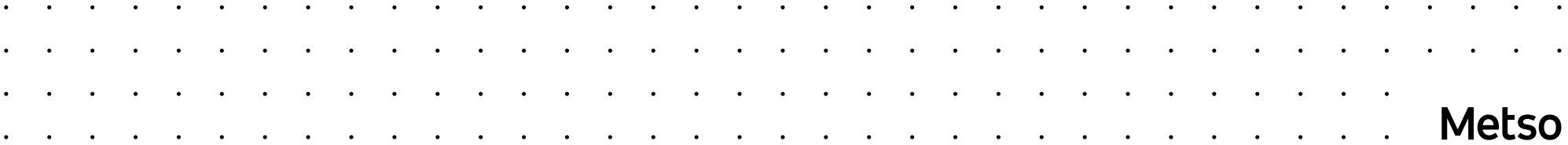

**Metso**